

ГОСУДАРСТВЕННЫЙ СТАНДАРТ СОЮЗА ССР

РЕЗЕРВУАРЫ СТАЛЬНЫЕ ГОРИЗОНТАЛЬНЫЕ
ДЛЯ НЕФТЕПРОДУКТОВ

Типы и основные размеры

Horizontal steel tanks for petroleum products.

Types and main dimensions

ГОСТ
17032-71

Постановлением Государственного комитета Совета Министров СССР по делам строительства от 11 июня 1971 г. № 57 срок введения установлен

с 01.01.72

Несоблюдение стандарта преследуется по закону

1. Настоящий стандарт распространяется на стальные сварные горизонтальные резервуары с рабочим давлением до 0,7 кгс/см², предназначенные для наземного хранения и транспортирования нефтепродуктов.

При подземном хранении нефтепродуктов максимально допустимое заглубление (расстояние от поверхности земли до верха обечайки) - 1,2 м.

2. В зависимости от объемов, резервуары должны изготавливаться типов, указанных в [табл. 1](#).

Таблица 1

Обозначение типов	Номинальный объем, м ³	Область применения
P-5	5	Для хранения нефтепродуктов
P-10	10	
P-25	25	
P-50	50	
P-75	75	
P-100	100	

По требованию заказчика допускается изготавливать резервуары типов, указанных в [табл. 2](#).

Таблица 2

Обозначение типов	Номинальный объем, м ³	Область применения
Для обычных типов горючего		
P-4	4	Для хранения и транспортирования нефтепродуктов
P-8	8	
P-20	20	Для хранения нефтепродуктов
P-60	60	
Для специальных видов горючего		
P-4С	4	Для хранения и транспортирования нефтепродуктов
P-8С	8	
P-20С	20	Для хранения нефтепродуктов
p-60С	60	

3. Основные внутренние размеры резервуаров должны соответствовать указанным на черт. 1 - 3.

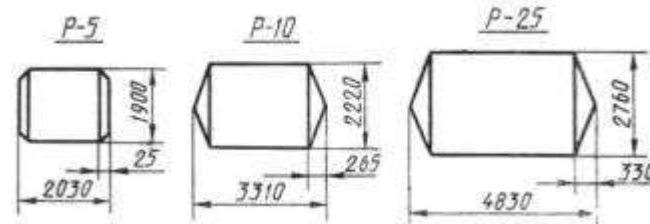

Черт. 1

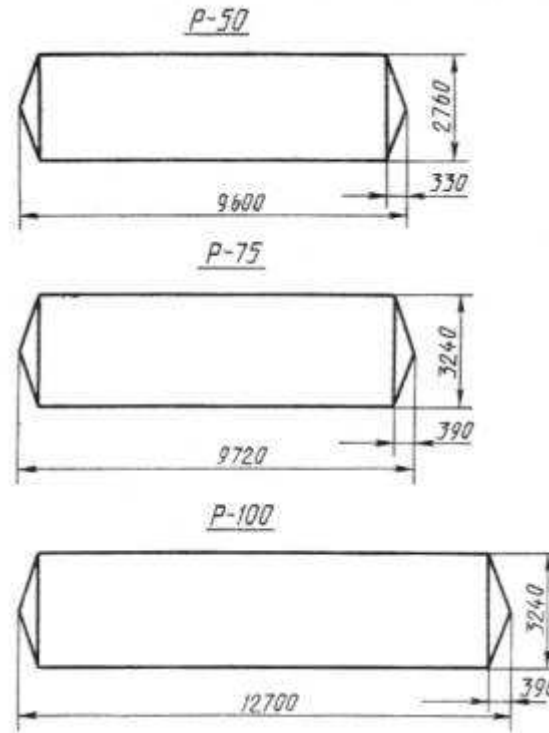

Черт. 2

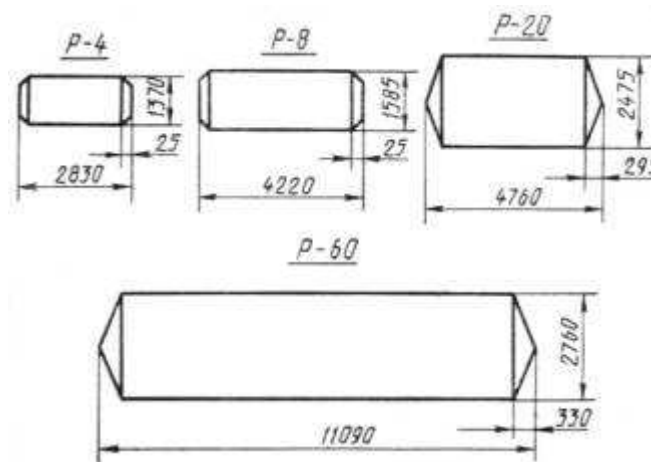

Черт. 3

Пример условного обозначения резервуара номинальным объемом 50 м³

Резервуар P-50 ГОСТ 17032-71

То же, резервуара номинальным объемом 20 м³, предназначенного для специального горючего

Резервуар P-20С ГОСТ 17032-71

4. Резервуары должны изготавливаться по типовым проектам (рабочие чертежи КМ - конструкции металлические), утвержденным в установленном порядке в соответствии с требованиями настоящего стандарта.

Места расположения опор и колец и их количество для стационарных и перевозимых резервуаров должны определяться рабочими чертежами.

5. Допускаемые отклонения от основных размеров резервуаров должны соответствовать указанным на рабочих чертежах.

6. Резервуары емкостью до 8 м³ включительно должны изготавливаться с плоскими днищами.

Резервуары емкостью более 8 м³ должны изготавливаться с коническими днищами или по требованию заказчика с плоскими днищами.

7. Внутренние поверхности резервуаров и находящееся внутри их оборудование по требованию заказчика должны быть оцинкованы в соответствии с техническими условиями. В резервуарах, предназначенных для специального горючего, воздействующего на цинк, эти поверхности не оцинковываются, а подвергаются консервации.

Наружные поверхности резервуаров и оборудования, находящегося на резервуаре, должны быть окрашены, применяемые для этого лакокрасочные материалы определяются по согласованию между предприятием-изготовителем и потребителем.

После полного просыхания лакокрасочное покрытие должно по внешнему виду соответствовать III классу, а по условиям эксплуатации - 2-й группе [ГОСТ 9.032-74](#).

Все неокрашиваемые детали (крепежные изделия и т.п.) должны быть законсервированы.

8. Оборудование резервуаров должно соответствовать указанному на рабочих чертежах.

9. Все фланцевые соединения в резервуарах должны выполняться вшип.

По согласованию с потребителем допускается изготовление резервуаров со стальными плоскими приварными фланцами, имеющими соединительный выступ.

10. Прокладки для резервуаров под нефтепродукты должны изготавливаться из листовой маслбензостойкой резины марки Б по [ГОСТ 7338-90](#).

Прокладки фланцевых соединений для резервуаров под специальное горючее должны изготавливаться из полиэтилена высокого давления марки П2035Т.

11. Допускаемый вакуум в резервуаре должен приниматься равным 0,01 кгс/см². Каждый резервуар должен испытываться вакуумом 0,015 кгс/см².

12. Каждый резервуар должен испытываться гидравлическим давлением 1,25 рабочего.

Допускается пневматическое испытание резервуара на давление не более $0,7 \text{ кгс/см}^2$.

13. Элементы резервуаров (горловина, грузовые скобы и др.) не должны выступать за пределы железнодорожных габаритов.

14. В конструкции резервуаров всех типов должны быть предусмотрены грузовые скобы.

15. Резервуары должны иметь закрепленные на видном месте металлические таблички, на которых должны быть указаны следующие данные:

- а) наименование предприятия-изготовителя;
- б) тип резервуара;
- в) номер по системе нумерации предприятия-изготовителя;
- г) год и месяц изготовления;
- д) рабочее давление;
- е) номинальный объем;
- ж) масса резервуара.

16. На каждый резервуар должен составляться паспорт в соответствии с требованиями [ГОСТ 2.601-68](#) и калибровочная таблица.

РАЗРАБОТАН И ВВЕДЕН Центральным научно-исследовательским и проектным институтом строительных металлоконструкций Госстроя СССР

Директор института **Мельников Н.П.**

Руководитель темы **Кудинов А.П.**

Исполнители **Рездвенко А. Н., Риттер Е. А.**

ПОДГОТОВЛЕН К УТВЕРЖДЕНИЮ Отделом химического нормирования и стандартизации Госстроя СССР

Начальник отдела **Шкинев А. Н.**

Начальник подотдела стандартов и технических усилий **Мозольков В. С.**

УТВЕРЖДЕН Государственным комитетом Совета Министров СССР по делам строительства

ВВЕДЕН В ДЕЙСТВИЕ Постановлением Госстроя СССР от 11 июня 1971 г. № 57